

KOTZUR BAUELEMENTE

Fenster | Türen | Rolläden



STAHLFENSTER UND TÜREN

MODERNE STAHLFENSTER UND TÜREN

FENSTER UND TÜRSYSTEME

Wir bieten zwei Stahlssysteme an - mit thermischem Trennblatt oder in Gebäuden mit geringeren energetischen Bedürfnissen - ohne thermisches Trennblatt. Beide Systeme sind hervorragend geeignet zum Konstruieren von Fenstern, Türen, Trennwänden, Windfängen, Schaufenstern, Schaukästen und räumlichen Konstruktionen aller Art.

Vorteile von Stahlfenstern und türen:

- schmale profile,
- hervorragende statische parameter,
- herstellungsmöglichkeit von großformatigen konstruktionen,
- keine sichtbaren eckverbindungen,
- 100% stahl, 100% recyclebar,
- sowohl in traditionell als auch modern gestalteten gebäuden anwendbar,
- höchästhetische ausführung - schweißkonstruktion, geschliffene und polierte schweißverbindungen,
- elegant ausgeführte systeme,
- flügel und rahmen flächenbündig,
- hohe beständigkeit gegen beschädigungen.





Dieser Katalog ist kein kommerzielles Angebot. Es ist auch keine Grundlage für die Einreichung von Reklamationen. Die präsentierten Fotos sind Beispielbilder, keine tatsächlichen Produktfotos.

PRESTO

FENSTERSYSTEM



Fenster - und Türsystem ohne thermisches Trennblatt. Aufgrund seiner Wärmedämmparameter eignet sich das System ideal für die Ausführung von Architekturelementen, die keine Wärmedämmung erfordern.

Technische Spezifikation:

- profile aus verzinktem stahl,
- zargen und flügel bestehen aus Einkammer-Stahlprofilen von höchster Qualität,
- ohne thermisches Trennblatt, mit einer Wandstärke von 1,5 bis 2 mm,
- das System ermöglicht die Verwendung von Verglasungspaketen mit einer Stärke von 5 bis 26 mm,
- pulverbeschichtete profile,
- ohne thermisches Trennblatt.

Systemmerkmale:

- hochästhetische Ausführung - Schweißkonstruktion, geschliffene und polierte Schweißverbindungen
- günstiges System,
- Herstellungsmöglichkeit von großformatigen Konstruktionen,
- elegant ausgeführtes System – Flügel und Rahmen flächenbündig,
- sowohl in traditionell als auch modern gestalteten Gebäuden anwendbar.

Stahlfenster und -türen können in jeder Farbe aus der RAL- Farbpalette lackiert werden.

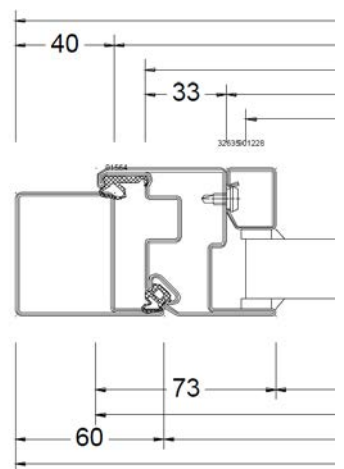

1

Kammer

2

Dichtungen

50

Fensterrahmentiefe

105

Ansichtsbreite der Rahmen/Flügel
des Fensters

PRESTO

TÜRSYSTEM



Die Profile bestehen aus verzinktem Blech, was in Kombination mit doppelter Pulverbeschichtung für einen ausgezeichneten Korrosionsschutz sorgt.

Fenster PRESTO:

- einflügelige Fenster,
- verdeckte Beschläge,
- modernes Design.

Türen PRESTO:

- Profile mit doppelten umlaufenden Dichtungen,
- Scheibe oder Paneel als Füllung,
- Türen in schwellenloser Ausführung (Kältefeind),
- nach innen und außen öffnend,
- ein- und zweiflügelige Türen,
- geschweißte Bänder,
- Einpunktschlösser,
- breites Zubehörspektrum für Türen,
- Dichtungen bestehen aus synthetischem Zweikomponenten - EPDM - Kautschuk, der Alterungsbeständigkeit im Langzeitbetrieb sowie ein sehr gutes Wärmedämmvermögen garantiert,
- Anwendungsmöglichkeit von Antipanik-Beschlägen.

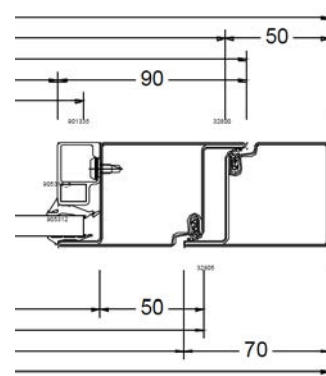

1

Kammer

2

Dichtungen

50

Türrahmentiefe

130

Ansichtsbreite
der Türen

UNICO

FENSTERSYSTEM



Fenster und Türsystem mit thermischem Trennblatt. Es kann mit Erfolg im Wohngebäuden, darunter auch in Energiesparhäusern, eingesetzt werden. Das System zeichnet sich durch hervorragende statische Parameter aus.

Technische Spezifikation:

- Profile aus verzinktem Stahl,
- maximale Verglasungsstärke bis 60 mm,
- thermisches Trennblatt aus rostfreiem Stahl,
- Dichtungen bestehen aus synthetischem Zweikomponenten - EPDM - Kautschuk, der Alterungsbeständigkeit im Langzeitbetrieb sowie ein sehr gutes Wärmedämmvermögen garantiert.

Systemmerkmale:

- hochästhetische Ausführung - Schweißkonstruktion, geschliffene und polierte Schweißverbindungen
- Thermoeinlage zur zusätzlichen Stabilisierung der Konstruktion,
- für die Anwendung in Energiesparhäusern empfohlenes System,
- Herstellungsmöglichkeit von großformatigen Konstruktionen,
- Ausführung in der HI-Variante möglich,
- sowohl in traditionell als auch modern gestalteten Gebäuden anwendbar.

Stahlfenster und -türen können in jeder Farbe aus der RAL - Farbpalette lackiert werden.

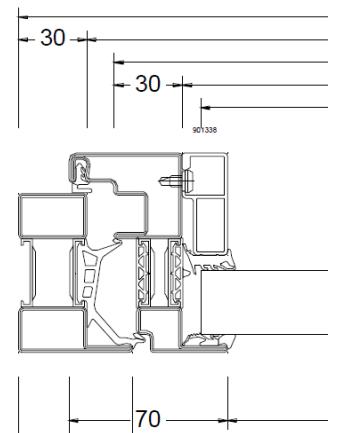
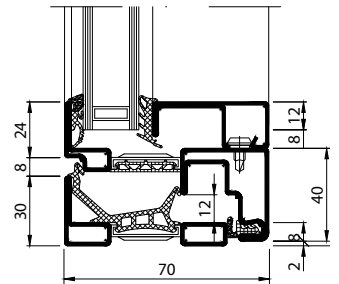

3

Kammer

3

Dichtungen

70

Fensterrahmentiefe

62

Ansichtsbreite der Rahmen/Flügel des Fensters

UNICO

TÜRSYSTEM



Warme Stahlprofile UNICO zeichnen sich durch einen hervorragenden Wärmedurchgangskoeffizienten bei Beibehaltung schlanker Konstruktionen aus. Das System ist mit einem thermischen Trennblatt in Form eines eingeschweißten Edelstahlgitters im Inneren der Profile ausgerüstet.

Fenster UNICO:

- verdeckte Beschläge,
- ein- und zweiflügelige Fenster,
- modernes Design.

Türen UNICO:

- nach innen und außen öffnend,
- die Türen sind in Ausführung mit und ohne Schwelle (Kältefeind) erhältlich,
- Scheibe oder Paneel als Füllung,
- Profile mit doppelten umlaufenden Dichtungen,
- ein- und zweiflügelige Türen,
- geschweißte Scharniere,
- breites Zubehörspektrum für Türen,
- Ein- und Mehrpunktschlösser,
- Anwendungsmöglichkeit von Antipanik-Beschlägen.

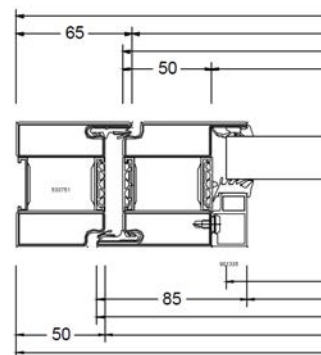

3

Kammer

3

Dichtungen

70

Türrahmentiefe

130

Ansichtsbreite
der Türen

1/2021

KOTZUR BAUELEMENTE

Fenster | Türen | Rolläden